

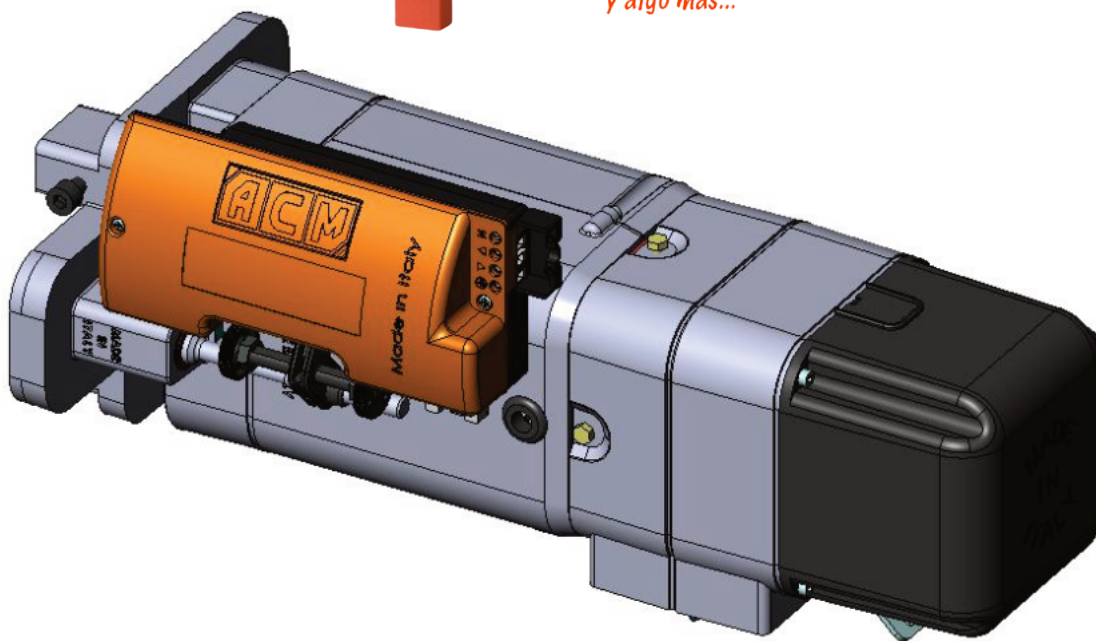

# TITANSIDE

 **Puertas Automáticas**  
y algo más...



***Motoriduttore laterale per serrande senza molle di compensazione***

***Moteur latéral pour rideaux sans ressorts de compensation***

***Electroreducer for rolling shutters without compensating springs***

***Ectorreductor para enrollables sin muelle de compensacion***



### ISTRUZIONI IMPORTANTI DI SICUREZZA

IT

**ATTENZIONE:** per la sicurezza delle persone è importante rispettare queste istruzioni. Una non corretta installazione può provocare gravi rischi. Conservate questo manuale per poterlo consultare in futuro.

- Leggere attentamente le istruzioni prima di iniziare l'installazione.
- Il presente apparecchio può essere utilizzato dai bambini a partire dagli 8 anni e da persone con ridotte capacità fisiche, sensoriali o mentali oppure con mancanza di esperienza e di conoscenza se si trovano sotto adeguata sorveglianza oppure se sono stati istruiti circa l'uso dell'apparecchio in modo sicuro e se si rendono conto dei pericoli correlati. I bambini non devono giocare con l'apparecchio. Le operazioni di pulizia e di manutenzione non devono essere effettuate dai bambini senza sorveglianza.
- Questo motoriduttore è stato costruito esclusivamente per l'utilizzo indicato in questa documentazione.
- Osservare la porta in movimento e tenere le persone lontano fino a quando la porta è completamente aperta o chiusa;
- Il costruttore declina ogni responsabilità nel caso di non corretta installazione o d'uso improprio del prodotto.
- Attenzione: l'azionamento dello sblocco di emergenza può causare un movimento incontrollato della porta.
- Esaminare frequentemente l'installazione, in particolare, controllare che i cavi e i supporti non presentino segni di usura, danno o sbilanciamento. Verificare che le viti fissate sull'ultimo elemento della serranda siano opportunamente serrate. Non usare se è necessaria una riparazione o una regolazione.
- Prima di installare il motoriduttore, verificare che la serranda sia in buone condizioni meccaniche, correttamente bilanciata e che apra e chiuda correttamente.
- Installare il comando di sblocco ad un'altezza massima di 1,8 m.
- Installare qualsiasi comando fisso in vista della porta ad una altezza di almeno 1,5m e lontano da parti mobili.
- Fissare in modo permanente una etichetta relativa al funzionamento del rilascio manuale e apporle vicino all'organo di manovra.
- Fissare in modo permanente un'etichetta di avvertimento in un posto di rilievo o semplicemente vicino a qualsiasi comando fisso.
- Il motore non può essere installato su ante che incorporano delle porte (a meno che il motore non sia attivabile quando la porta è aperta).
- Durante l'assemblaggio assicurarsi che gli elementi della serranda non sporgano su marciapiedi o strade pubblici.
- Il motoriduttore deve essere installato ad una altezza minima di 2,5 m dal suolo.
- Non installare il motoriduttore in presenza di fumi o gas infiammabili.
- Gli elementi costruttivi meccanici devono essere in accordo con quanto stabilito dalle norme EN 12604 ed EN 12605.
- Il costruttore non è responsabile dell'inosservanza della buona tecnica nella costruzione delle chiusure da motorizzare, nonché delle deformazioni che dovessero intervenire nell'utilizzo.
- L'installazione deve essere effettuata nell'osservanza delle norme EN 12453 ed EN 12445.
- **ATTENZIONE:** prima di effettuare qualsiasi intervento sull'impianto, togliere l'alimentazione elettrica.
- Prevedere sulla rete di alimentazione dell'automazione un interruttore onnipolare con distanza di apertura dei contatti uguale o superiore a 3mm. E' consigliabile l'uso di un magnetotermico da 6 A con interruzione onnipolare.
- Verificare che l'impianto di terra sia realizzato a regola d'arte.

- I dispositivi di sicurezza (fotocellule, ecc.) permettono di proteggere eventuali aree di pericolo da rischi meccanici di movimento quali schiacciamento, convogliamento, cesoiamento.
- Per ogni impianto è indispensabile l'utilizzo di almeno una segnalazione luminosa nonché di un cartello di segnalazione, oltre ai dispositivi di sicurezza.
- Non comandare più di un motoriduttore per ogni pulsante.
- Per la manutenzione utilizzare esclusivamente parti originali.
- Non eseguire alcuna modifica sui componenti facenti parte del sistema d'automazione.
- La sostituzione del cavo di rete può essere effettuata solo dal produttore, dal suo servizio di assistenza o da elettricisti specializzati. Per il collegamento alla rete, utilizzare cavo multipolare di sezione compresa tra  $4 \times 0.75 \text{mm}^2$  e  $4 \times 1,5 \text{mm}^2$ .
- L'installatore deve fornire tutte le informazioni relative al funzionamento manuale del sistema in caso di emergenza e consegnare all'utilizzatore dell'impianto la "guida per l'utente" allegata al prodotto.
- applicare dispositivi di sicurezza conformi alla EN12978 per garantire una completa protezione da impatto, da schiacciamento e da cesoiamento in conformità a quanto prescritto dalla norma EN12453.
- L'installazione deve prevedere un sistema anticaduta della serranda come ad esempio il paracadute mostrato nelle istruzioni.
- Non permettere ai bambini o persone di sostare nelle vicinanze del prodotto durante il funzionamento.
- Tenere fuori dalla portata dei bambini radiocomandi o qualsiasi altro datore di impulso, per evitare che l'automazione possa essere azionata involontariamente.
- L'utilizzatore deve astenersi da qualsiasi tentativo di riparazione o d'intervento diretto e rivolgersi solo a personale qualificato.
- Il passaggio del vano serranda deve avvenire esclusivamente a serranda totalmente aperta.
- Effettuare semestralmente la verifica del funzionamento dell'impianto.
- Emissione sonora:  $L_pA \leq 70 \text{dB}$ ;
- **Tutto quello che non è previsto espressamente in queste istruzioni non è permesso.**



### IMPORTANT SAFETY INSTRUCTIONS

EN

**WARNING: follow these personal safety instructions very carefully. Incorrect installation may create serious risks. Save this manual for future reference.**

- **Read the instructions carefully before starting to install.**
- This appliance can be used by children aged from 8 years and above and persons with reduced physical, sensory or mental capabilities or lack of experience and knowledge if they have been given supervision or instruction concerning use of the appliance in a safe way and understand the hazards involved. Children shall not play with the appliance. Cleaning and user maintenance shall not be made by children without supervision.
- This product was designed and built strictly for the use indicated in this documentation.
- Continuously monitor the gate while it is in motion and keep all persons away from it until the door is completely opened or closed.
- The manufacturer declines all liability in the event of incorrect installation or improper use of the product.
- Warning: actuating the emergency release may cause uncontrolled door movement.
- Frequently examine the installation, in particular check cables, springs and mountings for signs of wear, damage or imbalance. Check that the set screw on the last element of the shutter is properly tightened. Do not use the equipment if it requires repair or regulation.

- Before installing the drive check that the door is in good mechanical condition and that it is correctly balanced. Check that it opens and closes properly.
- Install the release control at a maximum height of 1.8 m.
- Any fixed controls must be installed within sight of the door but away from moving parts. It must be installed at a height of at least 1.5 m.
- Attach a label near the operating device, in a permanent fashion, with information on how to operate the manual release.
- Permanently fix a label warning against entrapment in a prominent place or just near any fixed control.
- The motor cannot be installed on panels incorporating doors (unless the motor can be activated when the door is open).
- Following the assembly please ensure that the door elements do not project out on public footpaths or roads
- The drive is intended to be installed at least 2.5m above the floor.
- Do not install the gearmotor in presence of fumes or inflammable gas.
- The mechanical parts must conform to the provisions of standard EN 12604 and EN 12605.
- Manufacturer is not responsible for failure to observe good technique in the construction of the closing elements to be motorised, or for any deformation that may occur during use.
- The installation must conform to standards EN 12453 and 12445.
- **WARNING:** Before start any job on the system, cut out electrical power.
- The mains power supply of the automated system must be fitted with an all-pole switch with contact opening distance of 3mm. Use of a 6 A thermal breaker with all-pole circuit break is recommended.
- Make sure that the earth system is perfectly constructed.
- The safety devices (photocells, etc.) protect any danger areas against mechanical movement risks, such as crushing, dragging, and shearing.
- Use of at least one indicator-light is recommended for every system, as well as a warning sign, in addition to the safety devices.
- Do not command more than one gearmotor with each button.
- For maintenance, exclusively use original parts.
- Do not in any way modify the components of the automated system.
- The mains cable must only be replaced by the manufacturer, customer service or another qualified person. For connection to the mains power supply, use a multicore cable with a cross-section between 4x0.75mm<sup>2</sup> and 4x1.5mm<sup>2</sup>.
- The installer shall supply all information concerning manual operation of the system in case of an emergency, and shall hand over to the user the warning handbook supplied with the product.
- Apply safety devices that meet standard EN 12978 to provide full protection against impact, crushing and shearing in conformity with the provisions of standard EN 12453.
- The installation must include a fall arrest system for the shutter, such as the parachute shown in the instructions.
- Do not allow children or adults to stay near the product while it is operating.
- Keep radio controls or other pulse generators away from children, to prevent the automated system from being activated involuntarily.
- The user must not attempt any kind of repair or direct action whatever and contact qualified personnel only.
- Transit is permitted only when the automated system is idle.
- Maintenance: check at least every 6 months the efficiency of the system.
- Sound emission:  $L_pA \leq 70\text{dB}$ ;
- **Anything not expressly specified in these instructions is not permitted.**

## DESCRIZIONE - DESCRIPTION

Il TITANSIDE è un motoriduttore laterale per serrande senza molle di compensazione per uso sia civile che industriale. I modelli TITANSIDE 600 e TITANSIDE 300 sono motori monofase e coprono diverse esigenze di applicazione permettendo di sollevare serrande di grandi quadrature con un peso complessivo fino a 600Kg.

The TITANSIDE is a side gear motor for rolling shutters without compensation springs for both domestic and industrial use. The TITANSIDE models 600 and 300 are single-phase motors and cover different needs of application allowing to lift big shutters with a total weight of up to 600Kg.

## ELENCO PARTI FORNITE – PARTS LIST PROVIDED – LISTE DE PIECES FOURNIE – LISTA DE PIEZAS SUMINISTRADAS

1	Motoriduttore – Gearmotor – Motoréducteur - Motorreductor
2	Istruzioni – Instructions – Instructions - Instrucciones



IT	Il motoriduttore TITANSIDE può essere fornito con i seguenti accessori:
EN	The gear motor TITANSIDE can be supplied with the following accessories:
FR	Le moteur TITANSIDE doit être équipé des accessoires suivants:
ES	El electrorreductor TITANSIDE dispone de los siguientes accesorios:

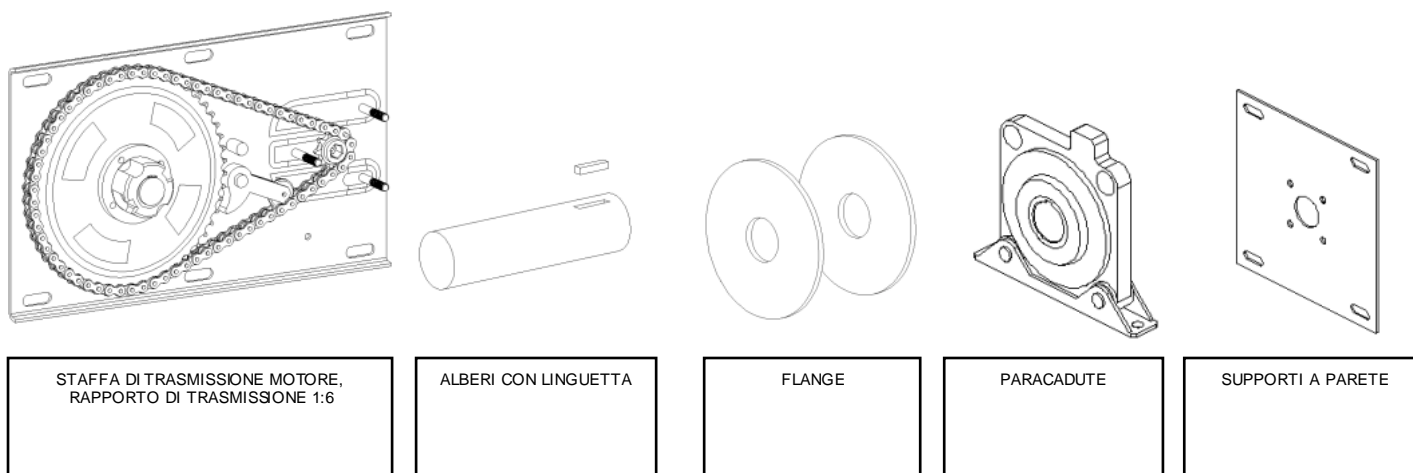

## ISTRUZIONI DI MONTAGGIO - INSTALLATION INSTRUCTIONS - INSTRUCTIONS DE MONTAGE - INSTRUCCIONES DE MONTAJE

### IT - INSTALLAZIONE TIPICA DELLA SERRANDA

Prima di procedere all'installazione è necessario misurare la larghezza della serranda, misurandola sul fondo delle guide (**L**). In questo modo sarà possibile determinare la lunghezza del tubo e la posizione di fissaggio dei supporti della staffa di trasmissione e del paracadute. Nella figura 1 è mostrata l'installazione del motoriduttore a destra della serranda vista dall'interno. Dopo aver fissato i supporti a parete è possibile inserire la serranda nelle guide.

### EN - TYPICAL SHUTTER INSTALLATION

Before installation, it is necessary to measure the width of the shutter, measuring it on the bottom of the guides (**L**). This will make it possible to determine the length of the tube (**L<sub>p</sub>**) and the fixing position of the supports of the transmission bracket and the parachute. Figure 1 shows the installation of the gearmotor to the right of the shutter seen from inside. After attaching the wall brackets you can place the shutter in the guides.

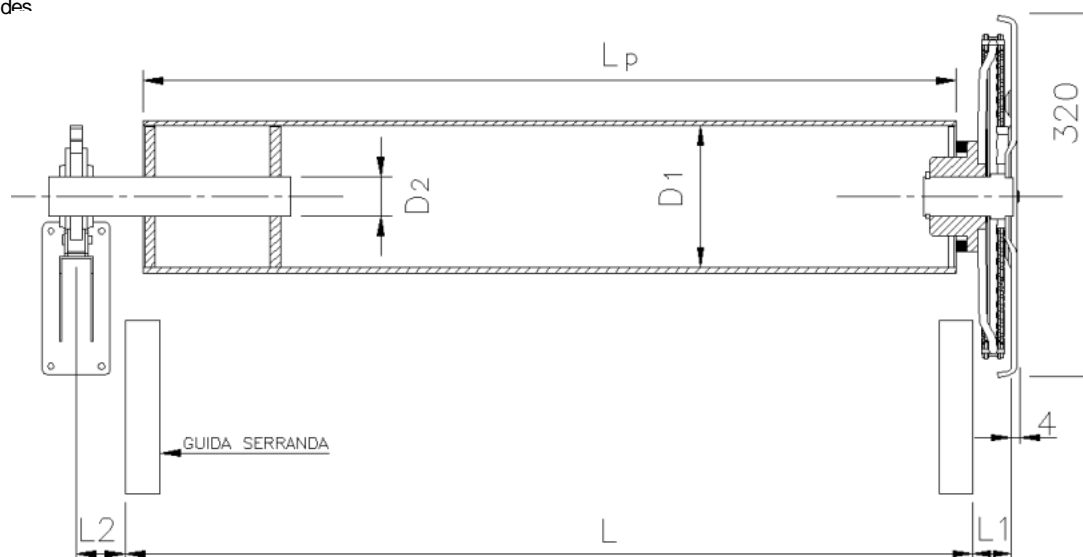

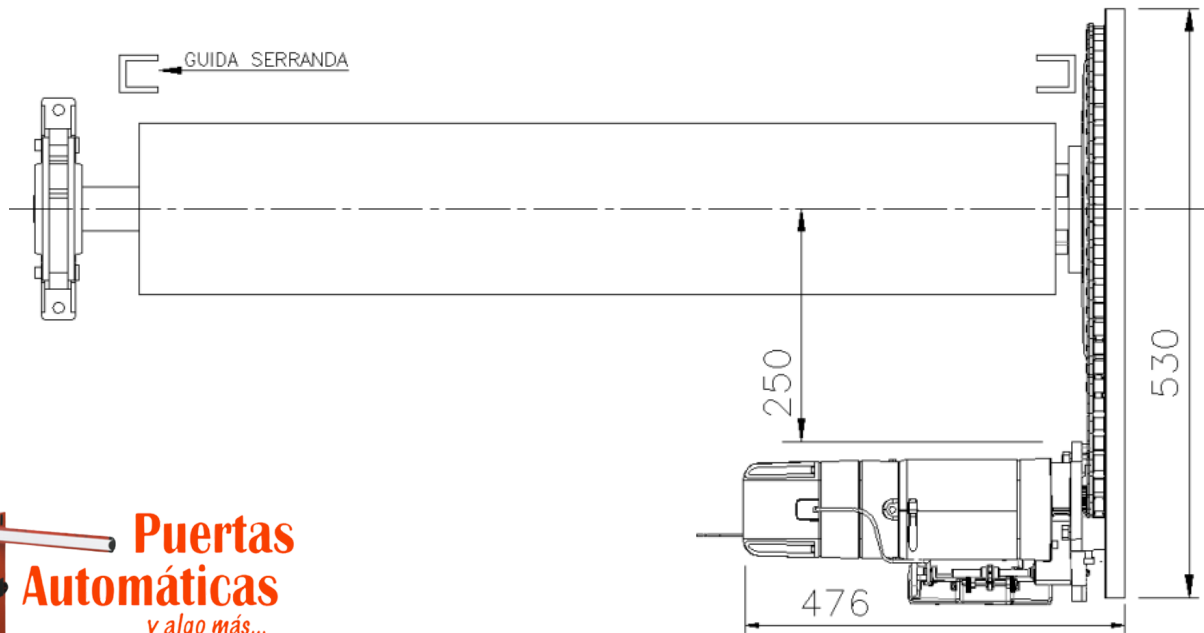

FIG. 1

**IT - PREPARAZIONE DELL'ASSE DI AVVOLGIMENTO**

Dopo aver tagliato il tubo alla lunghezza precedentemente ricavata, realizzare i fori filettati sull'asse necessari per il fissaggio della serranda. Inserire l'albero flangiato all'interno del tubo e procedere alla saldatura della flangia come mostrato in figura 2 (lato paracadute). Inserire la flangia scanalata sul lato motore e saldarla al tubo.

**EN - PREPARATION OF THE WINDING AXIS**

After cutting the tube to the previously determined length, make the threaded holes on the axis necessary for affixing the shutter. Insert the flanged shaft inside the tube and proceed with the welding of the flange as shown in Figure 2 (parachute side); Insert the grooved flange on the motor side and weld the tube.

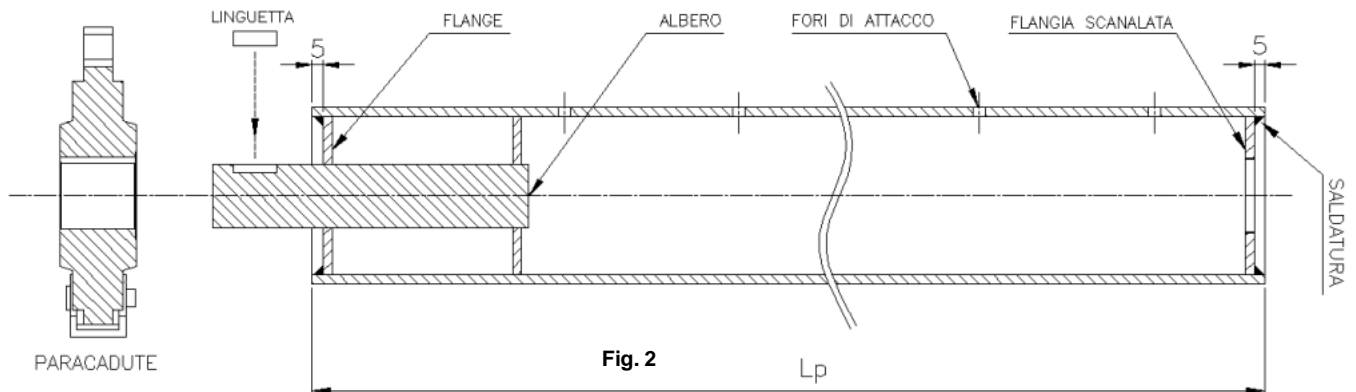

**IT -** Facendo riferimento alla fig.3b, infilare il tubo sul mozzo della ruota di trasmissione facendo corrispondere la flangia scanalata precedentemente saldata. Infilare l'albero con la linguetta nella sede del paracadute (fig.03a). **ATTENZIONE:** verificare che il verso della freccia, stampata sopra il paracadute, coincida con il verso di discesa della serranda.

**EN -** Referring to Fig.3b, insert the tube on the drive wheel hub by matching the previously welded slotted flange. Slide the shaft with the tab, into the parachute location (fig.03a). **CAUTION:** check that the direction of the arrow printed on the parachute matches the downward direction of the shutter.

**LATO PARACADUTE – PARACHUTE SIDE**

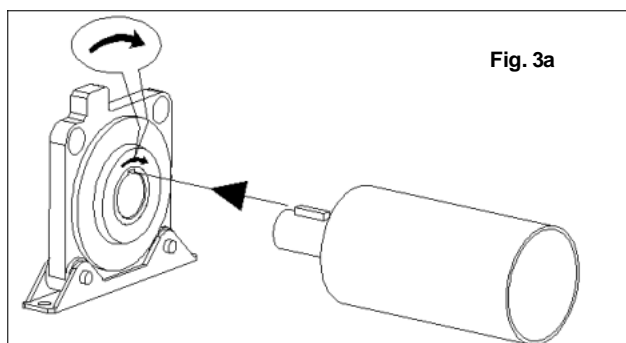

**LATO MOTORE – MOTOR SIDE**

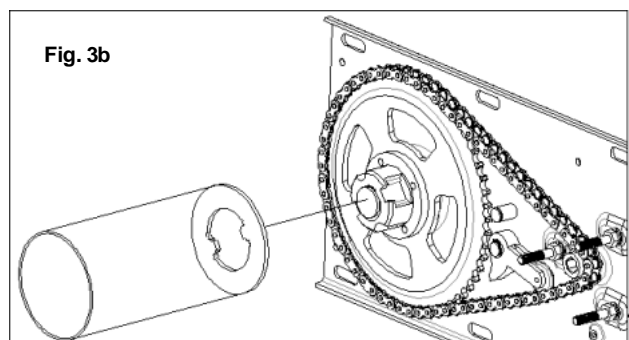

### IT - INSTALLAZIONE DEL MOTORIDUTTORE

Il motoriduttore fornito è configurato per un'installazione a destra della serranda vista dall'interno. Il sistema è comunque predisposto per essere installato sia a destra che a sinistra come mostrato in figura 8 e 9. Dopo aver fissato l'asse di avvolgimento, procedere al montaggio del motoriduttore sulla staffa di trasmissione facendo combaciare i tre perni con le rispettive sedi del riduttore (vedi fig.4). A questo punto spingere il motore a battuta sulla staffa, facendo incastrare l'albero esagonale di trascinamento nella sede del pignone dentato. Serrare il motoriduttore mediante i tre dadi M10.

### EN - INSTALLATION OF THE GEAR MOTOR

The gearmotor provided is configured for installation to the right of the shutter seen from inside. However the system is arranged to be installed on both right and left as shown in Fig. 8 and 9. After fixing the winding shaft, assemble the motor on the bracket transmission by matching the three pins with the respective locations of the gear unit (see Figure 4). At this point push the stop bracket on the engine, fitting the trap hex drive shaft in the seat of the toothed pinion. Tighten the gear motor using the three M10 nuts.

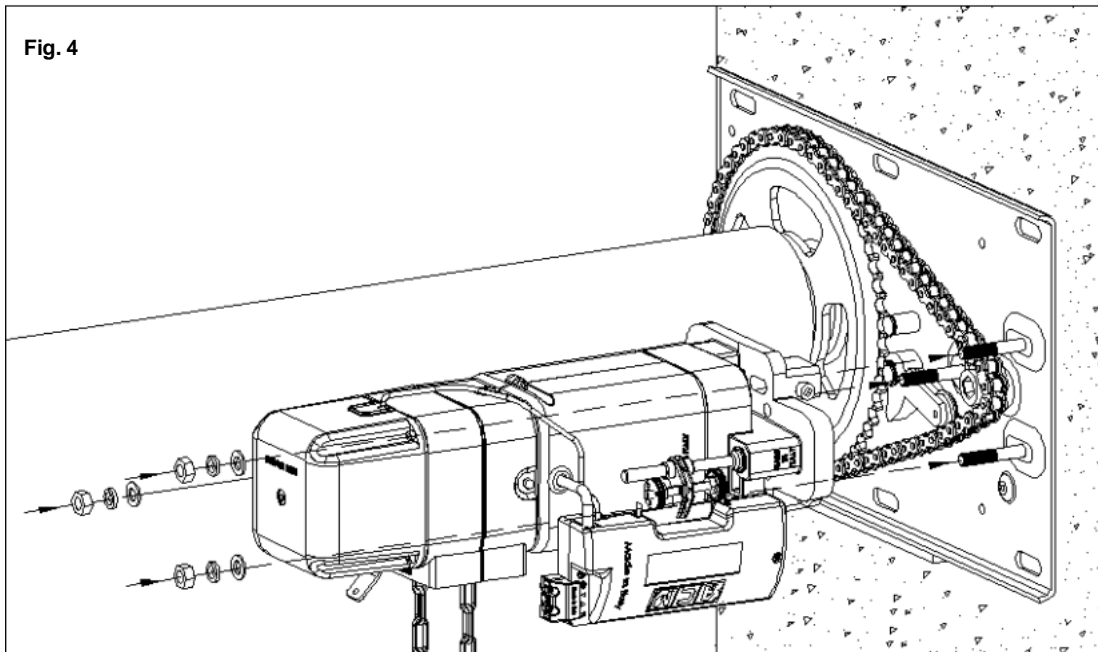

Fig. 4

### IT - REGOLAZIONE DEL TENDICATENA

La staffa di trasmissione è dotata di un sistema integrato che ha il compito di svolgere sia la funzione di paracadute che quella di tendicatena. Il paracadute blocca la serranda nel caso in cui si verifica la rottura della catena mentre la parte tendicatena, sempre in presa, garantisce un corretto funzionamento della trasmissione. La regolazione del tendicatena si esegue avvitando le due viti di registro (C) mostrate in fig.5. Agendo in questo modo si ottiene lo spostamento del motore il quale, essendo collegato al sistema di trasmissione, tensiona la catena. Nella fig.5a è mostrata la posizione corretta del sistema dopo la regolazione.

### EN - ADJUSTING THE TENSIONER

The transmission bracket is equipped with an integrated system to act as both a parachute and chain tensioner. The parachute locks the shutter in the event the chain breaks while the chain tensioner, in constant mesh, ensures the transmission functions properly. The chain tensioner is adjusted by screwing the two adjusting screws (C) shown in fig.5. By acting in this way, the motor is moved, which being connected to the transmission system, tensions the chain. Fig 5a shows the correct position of the system after the adjustment.

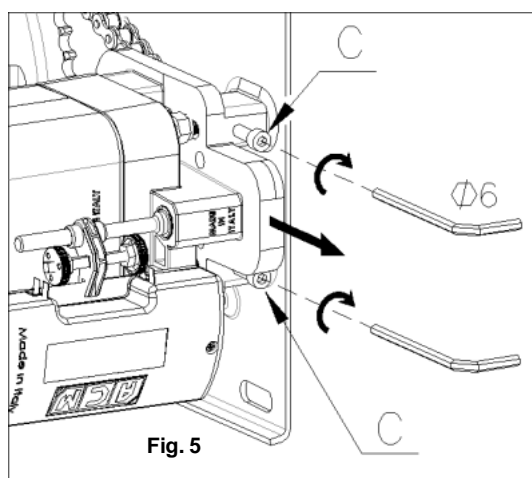

Fig. 5

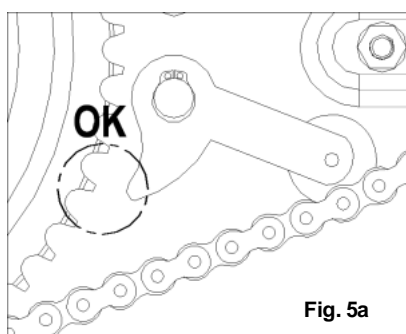

Fig. 5a

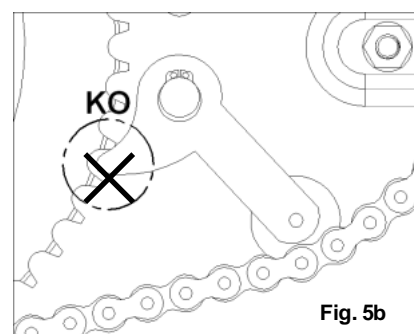

Fig. 5b



## IT - INSTALLAZIONE DEL MOTORIDUTTORE A SINISTRA

Nella fig.6 e 7 viene mostrata la configurazione per l'installazione a sinistra del motoriduttore e della staffa di trasmissione.

## EN - INSTALLATION OF THE MOTOR TO THE LEFT

Figures 6 and 7 show the configuration for the installation to the left of the geared motor and the transmission bracket.

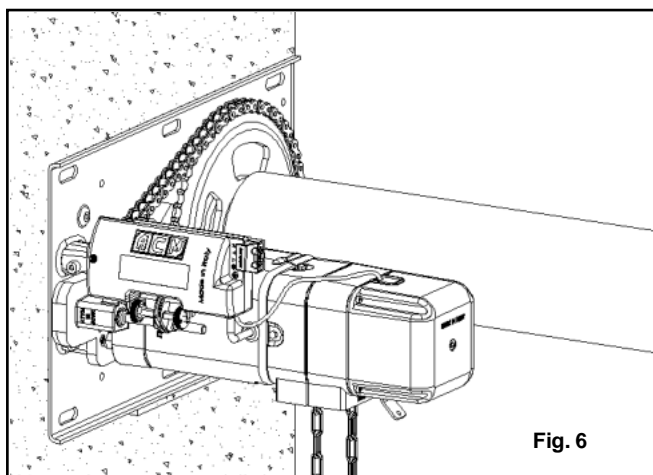

Fig. 6

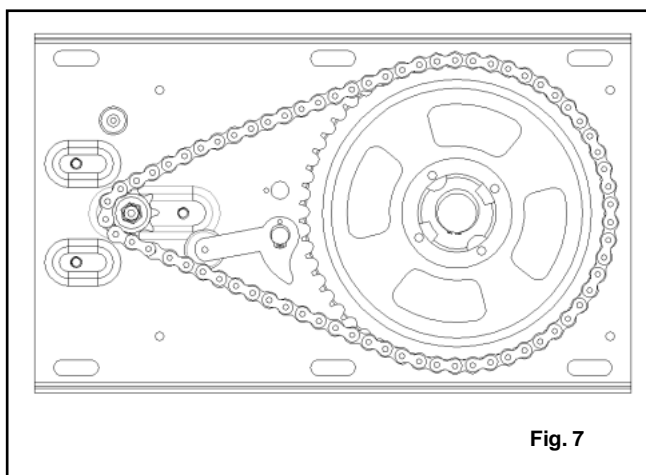

Fig. 7

### INSTALLAZIONE A SINISTRA DEL MOTORIDUTTORE

**IT** - Per la configurazione a sinistra del motoriduttore procedere nel seguente modo: svitare le 4 viti (D) mostrate nella figura 8 fino a liberare il gruppo elettrofreno. Eseguire la rotazione di 180° del gruppo freno in modo tale che la catena, utilizzata per la manovra manuale, sia rivolta perpendicolarmente verso il basso. A questo punto spingere il gruppo freno per vincere la resistenza della molla interna e procedere al serraggio delle 4 viti precedentemente svitare. **Attenzione:** verificare che le 4 viti vadano ad inserirsi correttamente nella scanalatura del motore elettrico come mostrato nel dettaglio di figura 8. Tale operazione è fondamentale per il corretto funzionamento del gruppo elettrofreno. Per la configurazione a sinistra della staffa di trasmissione procedere nel seguente modo: smontare il sistema paracadute dal perno (1) e ruotandolo di 180°, montarlo sul perno (2) come mostrato in figura 9; Inserire la molla (M) tra i due fori ricavati rispettivamente sulla staffa e sul sistema paracadute. A questo punto comprimere il gruppo e fissarlo con l'anello seeger.

### CONFIGURAZIONE A SINISTRA DELLA STAFFA

**EN** - For the configuration on the left of the gear motor, proceed as follows: Unscrew the 4 screws (D) shown in Figure 8 to release the electric brake assembly. Rotate the brake assembly 180° rotation in such a way that the chain, used for the manual operation, is facing perpendicularly downward. At this point push the brake assembly to overcome the resistance of the internal spring and proceed to tighten the 4 screws that were previously loosened. **Caution:** verify that the 4 screws fit properly into the groove of the electric motor as shown in the Figure 8 detail. This operation is essential for the proper functioning of the electric brake assembly.

For the configuration to the left of the transmission bracket, proceed as follows: Remove the parachute system from the pin (1) and turning it 180°, mount it on the pin (2) as shown in Figure 9; Insert the spring (M) between the two holes for med respectively on the bracket and on the parachute system. At this point, collapse the group and secure it with the snap ring.

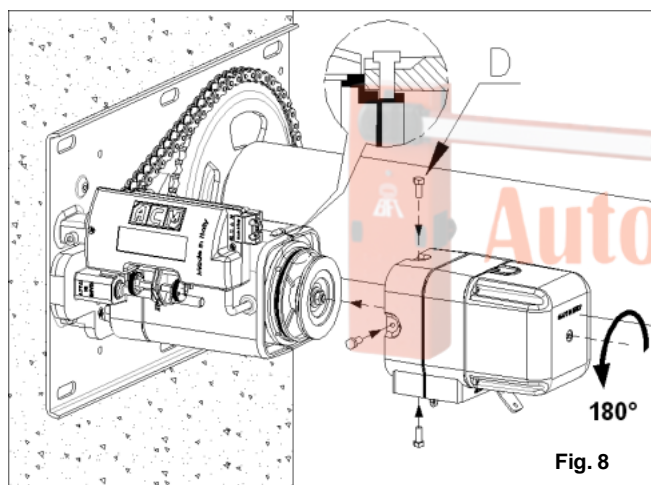

Fig. 8

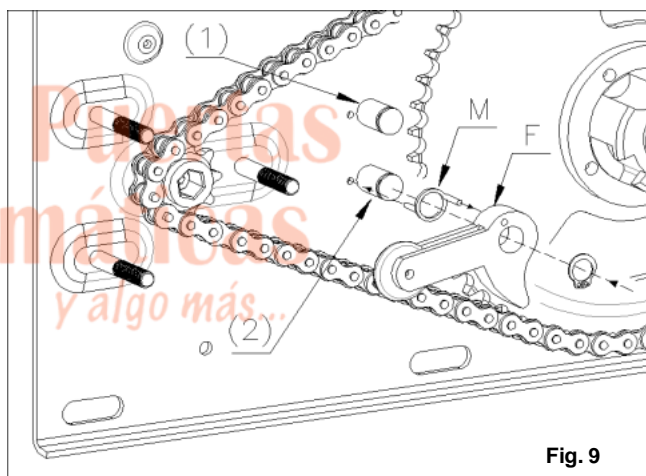

Fig. 9

### INVERSIONE DEL GRUPPO FRENO – BRAKE SYSTEM INVERSION

### INVERSIONE DEL SISTEMA PARACADUTE – PARACHUTE INVERSION

## IT - COLLEGAMENTI ELETTRICI

Collegare il cavo di alimentazione all'interno del finecorsa come illustrato in figura 10 rispettando la corretta disposizione dei cavi. Bloccare il cavo di alimentazione serrando il premi-cavo (P). Collegare il cavo di terra alla staffa di trasmissione, come indicato nella figura 11.

## EN - ELECTRICAL CONNECTIONS

Connect the power cable inside the limit switch as shown in Figure 10 with the proper cable arrangement. Lock the power cable by tightening the cable-glands (P). Connect the earth cable to the bracket of transmission as indicated in Figure 11.

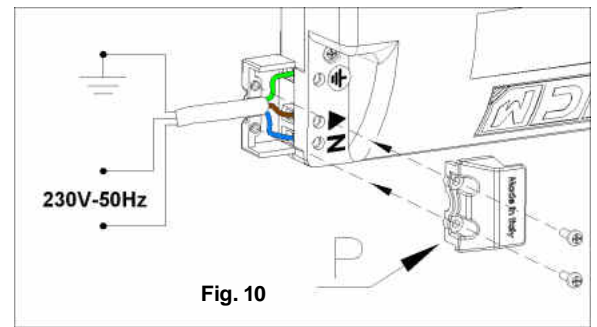
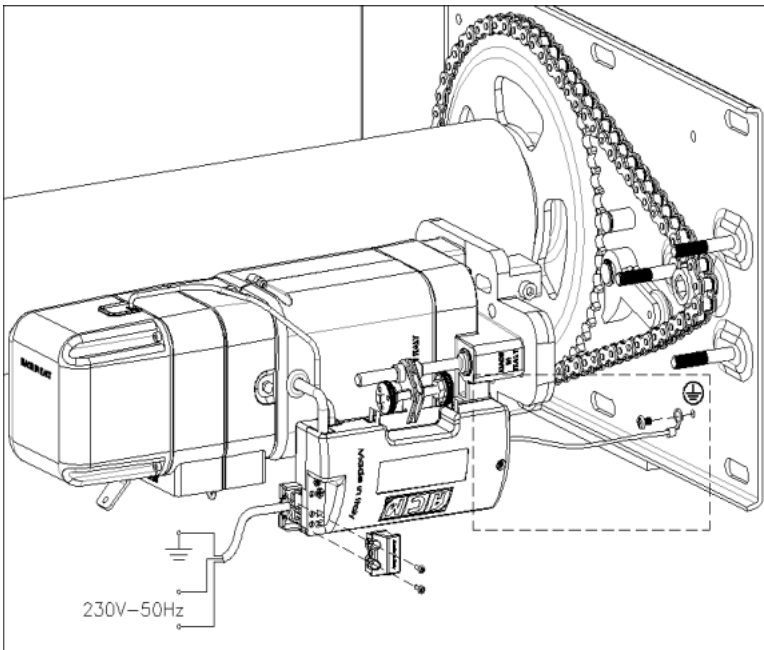

Fig. 10

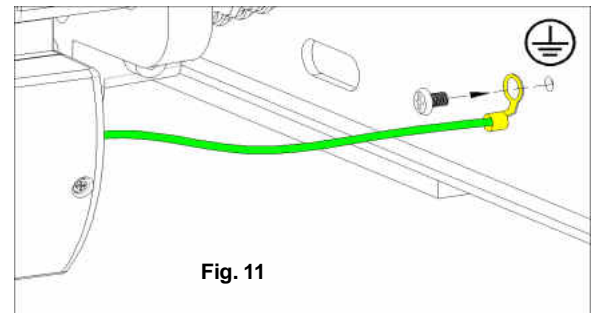

Fig. 11

**IT - REGOLAZIONE DEL FINECORSA**

Prima di effettuare la regolazione del finecorsa misurare l'altezza della serranda "h". In base all'altezza predisporre i due pomelli di regolazione "A" e "B" secondo le configurazioni di seguito illustrate, avvitandoli o svitandoli in base alla necessità. Il motoriduttore viene fornito con il finecorsa predisposto secondo la configurazione (1).

**EN - ADJUSTING THE LIMIT**

Before making the switch adjustment, measure the height of the shutter "H". Depending on the height, arrange the two adjustment knobs "A" and "B" according to the configurations illustrated below, by screwing or unscrewing them according to requirements. The motor is supplied with limit switches designed according to the configuration (1).

**2.5m < h < 4m**

**h < 2.5m**

**h > 4m**

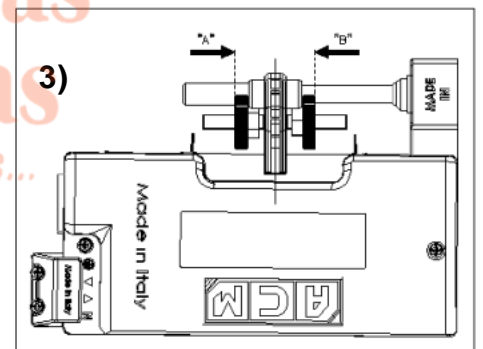
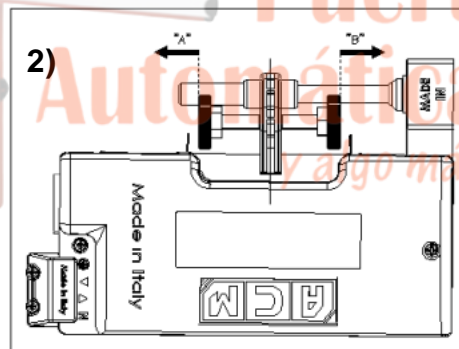
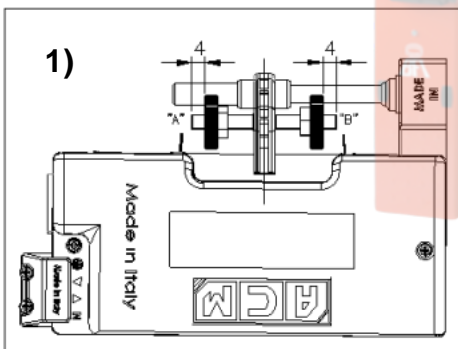

IT - Dopo aver configurato i pomelli in base all'altezza della serranda procedere alla regolazione del finecorsa di discesa. Ruotare manualmente il pomello di finecorsa (B) mostrato in fig.12 fino a sentire il click dello scatto del microinterruttore 1 (regolazione discesa effettuata). Questa operazione deve essere effettuata a serranda completamente chiusa. Dare tensione al motoriduttore mediante la pulsantiera e verificare se la serranda salendo, va a fermarsi nel punto desiderato. Per aggiustamenti della posizione agire sullo stesso pomello operando sempre e solo con i comandi elettrici.

EN - After configuring the knobs according to the height of the shutter, adjust the downward limit switch. Manually turn the switch knob (B) shown in Figure 12 until you hear the click of the shutter of the microswitch 1 (downwards adjustment made). This operation must be performed with shutters fully closed. Supply power to the motor using the push-button and check if the shutter comes to rest at the desired location when going up. For position adjustments, use the same knob operating only and exclusively with the electrical controls.

Fig. 12

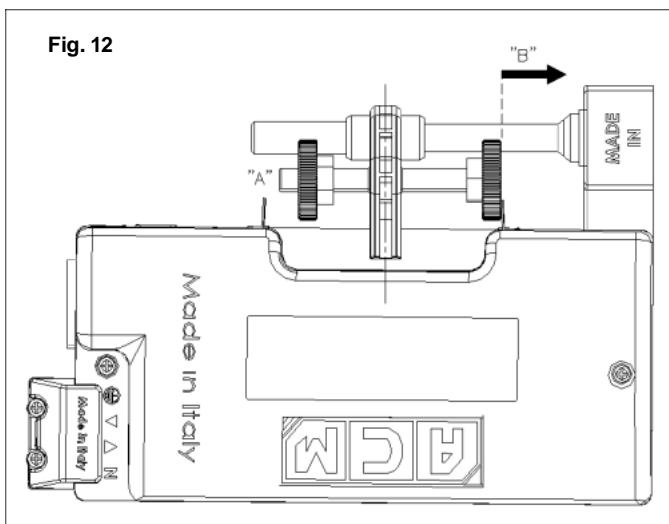
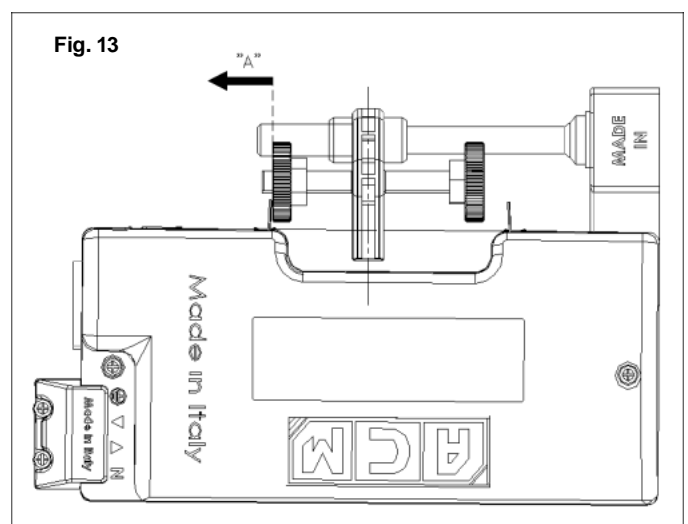

Fig. 13



MODELLO model	POTENZA Power (W)	COPPIA MAX Max Torque (Nm)	SOLLEVAMENTO Lifting (Kg)	r.p.m.	FINECORSIA Limitswitch (m)	TEMPO TERMICA Work time (min)	TIPO CATENA Chain	DIAMETRO MAX. PORTA Ø max door (m)
TITANSIDE 600	370	412	600	4.6	6	5	10A	0.44

**DICHIARAZIONE DI CONFORMITÀ - DECLARATION OF CONFORMITY - DECLARATION DE CONFORMITE - DECLARACION DE CONFORMIDAD**

- I motoriduttori centrali per serrande serie TITANSIDE sono conformi alle direttive 2014/35/UE, 2014/30/UE, 2011/65/UE e alle norme EN60335-2-103:2015, EN 60335-1:2012, A11;EN 62233:2008, EN 55014-1:2006, A1, A2; EN 61000-3-2:2014; EN 61000-3-3:2013.
- The central gearmotors for rolling shutters series TITAN are complies with the technical standards 2014/35/UE, 2014/30/UE, 2011/65/UE and with the following harmonised standards EN60335-2-103:2015, EN 60335-1:2012, A11;EN 62233:2008, EN 55014-1:2006, A1, A2; EN 61000-3-2:2014; EN 61000-3-3:2013.
- Les motoréducteurs centraux pour rideaux roulants de la série TITAN sont conformes aux directives 2014/35/UE, 2014/30/UE, 2011/65/UE et les normes EN60335-2-103:2015, EN 60335-1:2012, A11;EN 62233:2008, EN 55014-1:2006, A1, A2; EN 61000-3-2:2014; EN 61000-3-3:2013.
- Los motorreductores centrales para cierres metálicos de la serie TITAN están conformes des Directives 2014/35/UE, 2014/30/UE, 2011/65/UE e las normas EN60335-2-103:2015, EN 60335-1:2012, A11;EN 62233:2008, EN 55014-1:2006, A1, A2; EN 61000-3-2:2014; EN 61000-3-3:2013.

**DICHIARAZIONE DI INCORPORAZIONE - DECLARATION OF INCORPORATION - DECLARATION D'INCORPORATION - DECLARACIÓN DE INCORPORACIÓN**

**Fabbricante e persona atta a costituire la documentazione pertinente:** ACM s.r.l. – Via Oros 2/g 00071 Pomezia (RM)

Con la presente dichiara che per la quasi macchina:

**Descrizione:** Motoriduttori centrali per serrande serie TITANSIDE

i requisiti essenziali della Direttiva Macchine 2006/42/CE (comprese tutte le modifiche applicabili) applicati e soddisfatti sono: RES 1.1.2, 1.1.3, 1.1.4, 1.1.5, 1.1.6, 1.2.1, 1.3.1, 1.3.2, 1.5.1, 1.5.4, 1.5.9, 1.5.13, 1.6.3, 1.7.1, 1.7.2, 1.7.4 e che la documentazione tecnica pertinente è stata compilata in conformità alla parte B dell'allegato VII. La quasi macchina è conforme alle seguenti direttive: 2014/35/UE, 2014/30/UE, 2011/65/UE. Inoltre sono state applicate le seguenti norme: EN60335-2-103:2015, EN 60335-1:2012, A11;EN 62233:2008, EN 55014-1:2006, A1, A2; EN 61000-3-2:2014; EN 61000-3-3:2013.

Infine dichiara che la quasi macchina sopra individuata non deve essere messa in servizio finché la macchina finale in cui deve essere incorporata non è stata dichiarata conforme alle disposizioni della suddetta Direttiva Macchine 2006/42/CE.

**Manufacturer and person authorised to prepare the relevant technical documentation:** ACM s.r.l. – Via Oros 2/g 00071 Pomezia (RM)

Hereby declares that for the partly completed machinery:

**Description:** Central gearmotors for rolling shutters series TITANSIDE

The essential requisites of the Machinery Directive 2006/42/EC (including all applicable amendments) applied and met are: RES 1.1.2, 1.1.3, 1.1.4, 1.1.5, 1.1.6, 1.2.1, 1.3.1, 1.3.2, 1.5.1, 1.5.4, 1.5.9, 1.5.13, 1.6.3, 1.7.1, 1.7.2, 1.7.4 and that the relevant technical documentation has been compiled in compliance with part B of Annex VII.

The machinery is compliant with the following Directives: 2014/35/UE, 2014/30/UE, 2011/65/UE. Furthermore, the following harmonised standards have been applied: EN60335-2-103:2015, EN 60335-1:2012, A11;EN 62233:2008, EN 55014-1:2006, A1, A2; EN 61000-3-2:2014; EN 61000-3-3:2013. It is also hereby declared that the partly completed machinery identified above may not be commissioned until the final machine – into which it will be incorporated – has been declared to conform to the provisions of the above mentioned Machinery Directive 2006/42/EC.

**Fabricant et personne apte à constituer la documentation technique pertinente:** ACM s.r.l. – Via Oros 2/g 00071 Pomezia (RM)

Déclare par la présente que la quasi-machine :

**Description:** Motoréducteurs centraux pour rideaux roulants de la série TITANSIDE

les exigences essentielles de la Directive Machines 2006/42/CE (compris toutes les modifications applicables) appliquées et satisfaites sont :

RES 1.1.2, 1.1.3, 1.1.4, 1.1.5, 1.1.6, 1.2.1, 1.3.1, 1.3.2, 1.5.1, 1.5.4, 1.5.9, 1.5.13, 1.6.3, 1.7.1, 1.7.2, 1.7.4 et que la documentation technique pertinente a été remplie conformément à la partie B de l'annexe VII. Cette machine est conforme des Directives: 2014/35/UE, 2014/30/UE, 2011/65/UE. De plus, les normes harmonisées suivantes ont été appliquées : EN60335-2-103:2015, EN 60335-1:2012, A11;EN 62233:2008, EN 55014-1:2006, A1, A2; EN 61000-3-2:2014; EN 61000-3-3:2013.

Enfin, il déclare que la quasi-machine indiquée ci-dessus ne doit pas être mise en service tant que la machine finale, où cette dernière sera incorporée, n'a pas été déclarée conforme aux dispositions de la Directive Machines 2006/42/CE.

**Fabricante y persona habilitada para constituir la documentación técnica pertinente:** ACM s.r.l. – Via Oros 2/g 00071 Pomezia (RM)

Con la presente declara que la quasi máquina:

**Descripción:** Motorreductores centrales para cierres metálicos de la serie TITANSIDE

Los requisitos esenciales de la Directiva de Máquinas 2006/42/CE (incluidas todas las modificaciones aplicables) aplicados y respetados son :

RES 1.1.2, 1.1.3, 1.1.4, 1.1.5, 1.1.6, 1.2.1, 1.3.1, 1.3.2, 1.5.1, 1.5.4, 1.5.9, 1.5.13, 1.6.3, 1.7.1, 1.7.2, 1.7.4 y que la documentación técnica pertinente se ha rellenado de acuerdo con la sección B del anexo VII. Dicha máquina es conforme de las Directivas: 2014/35/UE, 2014/30/UE, 2011/65/UE.

Además se han aplicado las siguientes normas armonizadas : EN60335-2-103:2015, EN 60335-1:2012, A11;EN 62233:2008, EN 55014-1:2006, A1, A2; EN 61000-3-2:2014; EN 61000-3-3:2013. Además, declara que la quasi máquina anteriormente identificada no deberá ponerse en servicio hasta que la máquina final, de la cual formará parte, no haya sido declarada conforme con las disposiciones de dicha Directiva de Máquinas 2006/42/CE.

Pomezia, 20/02/17

L'amministratore unico / Legal Representative  
Le Représentant Légal / El Administrador Único  
Alfredo Lanzoni





Smaltimento dei rifiuti elettrici ed elettronici (applicabile nell'Unione Europea e negli altri paesi con servizio di raccolta differenziata). Il simbolo presente sul prodotto o sulla sua confezione indica che il prodotto non verrà trattato come rifiuto domestico. Sarà invece consegnato al centro di raccolta autorizzato per il riciclo dei rifiuti elettrici ed elettronici. Assicuratevi che il prodotto venga smaltito in modo adeguato, eviterete un potenziale impatto negativo sull'ambiente e la salute umana, che potrebbe essere causato da una gestione non conforme dello smaltimento del prodotto. Il riciclaggio dei materiali contribuirà alla conservazione delle risorse naturali. Per ricevere ulteriori informazioni più dettagliate Vi invitiamo a contattare l'ufficio preposto nella Vostra città, il servizio per lo smaltimento dei rifiuti o il fornitore da cui avete acquistato il prodotto.

Disposal of electrical & electronic equipment (applicable throughout the EU and other countries with separate collection programs). This symbol, found on your product or on its packaging, indicates that this product should not be treated as household waste when you wish to dispose of it. Instead, it should be handed over to an applicable collection point for the recycling of electrical and electronic equipment. By ensuring this product is disposed of correctly, you will help prevent potential negative consequences to the environment and human health, which could otherwise be caused by inappropriate disposal of it. The recycling of materials will help to conserve natural resources. For more detailed information about the recycling of this product, please contact your local city office, waste disposal service or the retail store where you purchased this product.

Traitement des appareils électriques et électroniques en fin de vie (Applicable dans les pays de l'Union Européenne et aux autres pays européens disposant de systèmes de collecte sélective) Ce symbole, apposé sur le produit ou sur son emballage, indique que ce produit ne doit pas être traité avec les déchets ménagers. Il doit être remis à un point de collecte approprié pour le recyclage des équipements électriques et électroniques. En vous assurant que ce produit soit mis au rebut de façon appropriée, vous participerez activement à la prévention des conséquences négatives que le mauvais traitement pourrait provoquer sur l'environnement et sur la santé humaine. Le recyclage des matériaux contribue par ailleurs à la préservation des ressources naturelles. Pour toute information complémentaire au sujet du recyclage de ce produit, vous pouvez contacter votre municipalité, votre déchetterie locale ou le point de vente où vous avez acheté le produit.

Tratamiento de los equipos eléctricos y electrónicos al final de su vida útil (aplicable en la Unión Europea y en países europeos con sistemas de tratamiento selectivo de residuos) Este símbolo en el equipo o en su embalaje indica que el presente producto no puede ser tratado como residuos domésticos normales. Debe entregarse en el correspondiente punto de recogida de equipos eléctricos y electrónicos. Al asegurarse de que este producto se desecha correctamente, usted ayuda a prevenir las consecuencias potencialmente negativas para el medio ambiente y la salud humana que podrían derivarse de la incorrecta manipulación en el momento de deshacerse de este producto. El reciclaje de materiales ayuda a conservar los recursos naturales. Para recibir información detallada sobre el reciclaje de este producto, póngase en contacto con el ayuntamiento, el punto de recogida más cercano o el establecimiento donde ha adquirido el producto.



ACM srl - via Oros, 2/g – 00071 Pomezia (RM) - Tel. + 39 06 91629901 Fax + 39 06 916299232 - [www.acm.it](http://www.acm.it) e-mail: [info@acm.it](mailto:info@acm.it)

Titanside V1.0 - Rev. 1 del 20/02/17